

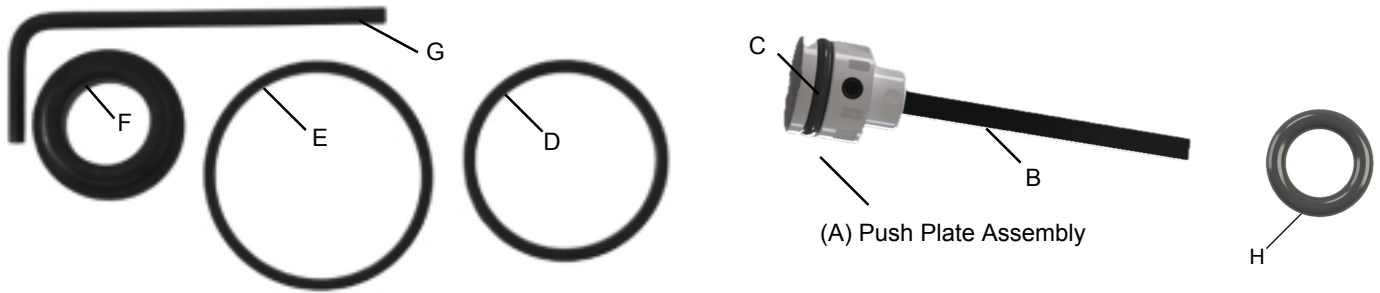

Pneumatic FlexiMaster® and Pneumatic FrameMaster® Point Drivers Push Plate Repair Kit Instructions

This instruction applies to 07-310 Pneumatic FrameMaster and 07-410 Pneumatic FrameMaster

Caution: Wear safety glasses and disconnect driver from the air supply before starting this maintenance procedure.



This push plate repair kit contains the parts shown above and is the same for both the Pneumatic FrameMaster and Pneumatic FlexiMaster except the Push Plate Assembly (A) which is unique for each driver and not interchangeable. The difference is shown below. The Pneumatic FrameMaster has a flat Push Plate with a chamfer on the end (S). The Pneumatic FlexiMaster has a machined ridge on one side (T).

- (B) Push Plate
- (C) O-Ring preassembled on the Piston
- (D) Cylinder O-Ring
- (E) Cap Seal
- (F) Bumper
- (G) Hex Wrench
- (H) O-Ring

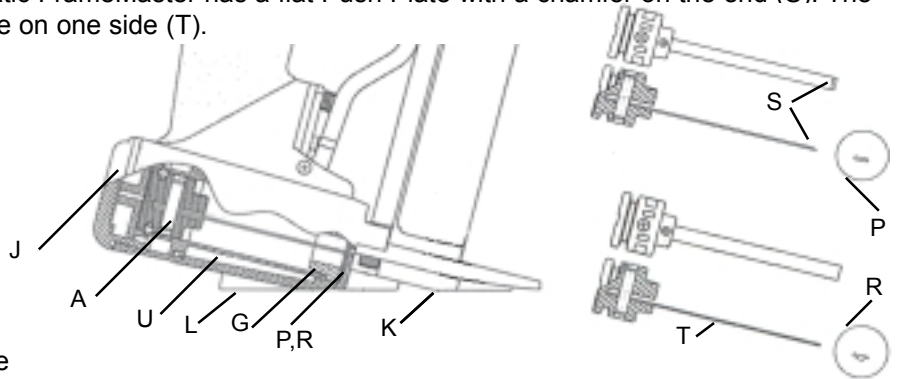

Disassembly Instructions

1. Remove the Lower Guide (K) leaving the Stabilizing Shoe (L) attached.



2. Unscrew the Cylinder End Cap (J) and remove the Push Plate Assembly (A) by pushing it back out of the Cylinder. Place the driver on its back as shown at the right.
3. Use a screw driver and push on the Guide Plate (P or R visible through the housing slot). The Cylinder (U) and Bumper (F) can now be removed. Do not damage the Guide Plate slot.

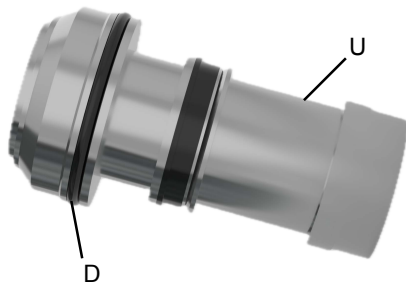

Reassembly Instructions

4. Remove the Cylinder O-Ring (D), O-Ring (H) and the Cap Seal (E) in the Cylinder End Cap (J) and replace with the new ones from the kit. Apply lubricant to all replaced O-Rings and Seals before assembly.

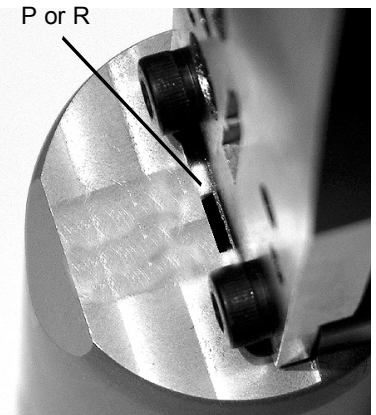

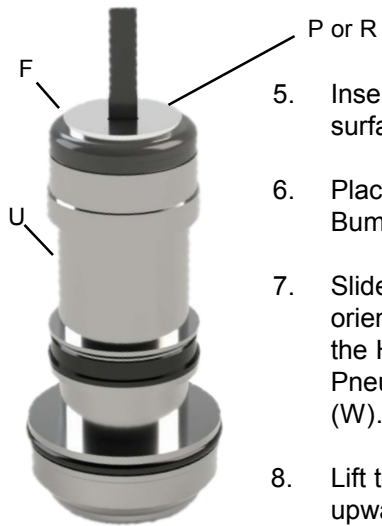

5. Insert the new Push Plate Assembly into the Cylinder (U) and stand the Cylinder on a work surface with the Push Plate up as shown on the left.
6. Place the new Bumper (F) on top of the Cylinder and the Guide Plate (P or R) on the Bumper.
7. Slide the Housing over the Cylinder maintaining proper orientation of the Push Plate as it passes through the slot in the Housing. See the illustrations to the right for the Pneumatic FrameMaster (V) and the Pneumatic FlexiMaster (W).
8. Lift the Housing and reach under it to push the Cylinder upward into place. Jiggle the Push Plate to fully seat the Guide Plate in its recess in the housing.

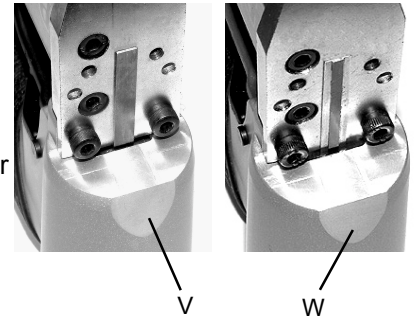

9. Reassemble the remaining parts in the reverse order they were removed. Tighten the screws and End Cap (J) securely.

Contact the Customer Service team for assistance or questions:

customerservice@fletcher-terry.com
800.843.3826 | +1.860.828.3400



Anleitung für das Reparaturset der Druckplatte für die pneumatischen Point Driver FlexiMaster® und FrameMaster®

Diese Anweisung gilt für den 07-310 Pneumatic FrameMaster und den 07-410 Pneumatic FrameMaster

Vorsicht: Schutzbrillen tragen und Fixierpistole vor Antritt der Wartungsarbeiten von der Druckluftversorgung trennen.

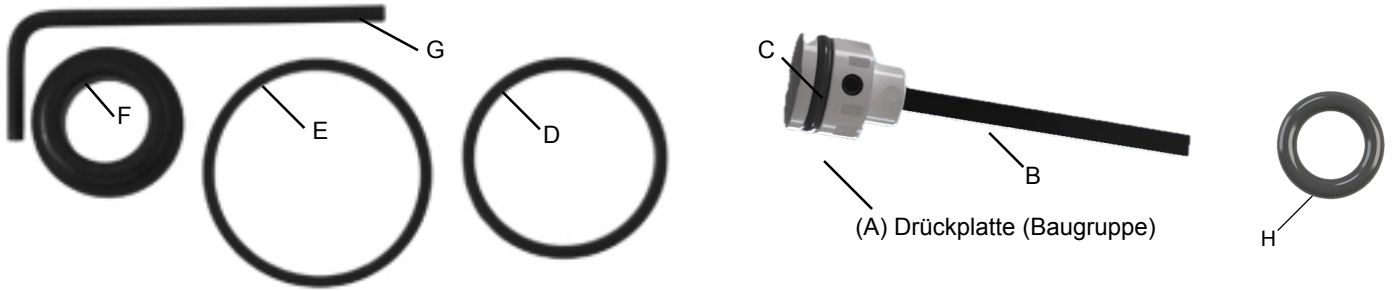

Der Stoßplatten-Austauschsatz enthält die oben gezeigten Teile und ist für den Pneumatischen FrameMaster und den Pneumatischen FlexiMaster gleich, mit der Ausnahme, dass die Stoßplatten-Baugruppe (A) für jede Fixierpistole unterschiedlich und nicht untereinander auswechselbar ist. Der Unterschied wird unten gezeigt. Der Pneumatische FrameMaster hat eine flache Stoßplatte mit einer Abfasung am Ende (S). Der Pneumatische FlexiMaster hat auf einer Seite eine bearbeitete Kante (T).

- (B) Stoßplatte
- (C) O-Ring am Kolben vormontiert
- (D) Zylinder-O-Ring
- (E) Kopfdichtung
- (F) Puffer
- (G) Inbusschlüssel
- (H) O-Ring

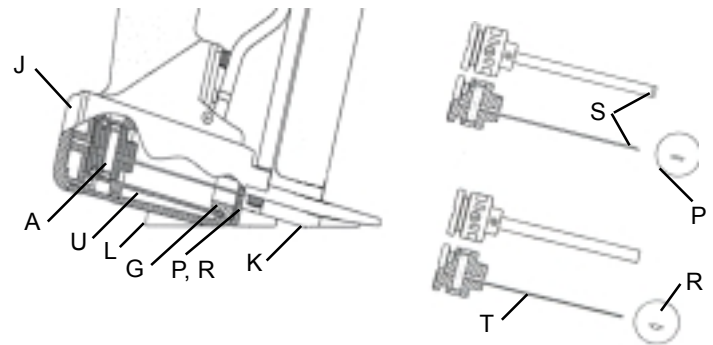

Demontieranleitungen

1. Entfernen Sie die untere Führung (K); die Stabilisierbacke (L) jedoch befestigtassen.

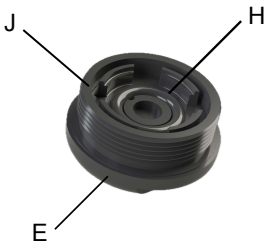

2. Schrauben Sie die Zylinderabschlusskappe (J) ab, und drücken Sie die Stoßplatten-Baugruppe (A) nach hinten aus dem Zylinder, um sie zu entfernen. Legen Sie die Fixierpistole wie rechts gezeigt auf ihre Rückseite.
3. Verwenden Sie einen Schraubendreher und drücken Sie damit auf die Führungsplatte (P oder R sichtbar durch den Gehäuseschlitz). Zylinder (U) und Puffer (F) können jetzt entfernt werden. Beschädigen Sie dabei nicht den Führungsplattenschlitz.

Wiederzusammenbau

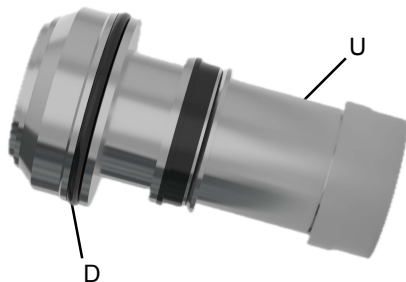

4. Entfernen Sie den Zylinder-O-Ring (D) O-Ring (H) und die Kopfdichtung (E) in der Zylinderabschlusskappe (J) und ersetzen Sie sie durch neue aus dem Satz. Bringen Sie vor dem Zusammenbau Schmiermittel an allen neuen O-Ringen und Dichtungen an.

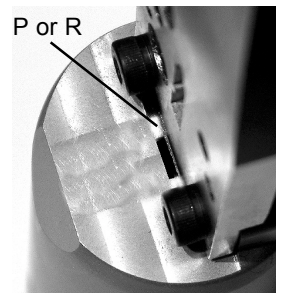

5. Führen Sie die neue Stoßplatten-Baugruppe in den Zylinder (U) ein, und stellen Sie den Zylinder wie links gezeigt mit der Stoßplatte nach oben auf eine Arbeitsoberfläche.



6. Platzieren Sie den neuen Puffer (F) oben auf den Zylinder und die Führungsplatte (P oder R) auf den Puffer.

7. Schieben Sie das Gehäuse über den Zylinder. Behalten Sie während die Stoßplatte durch den Schlitz im Gehäuse gleitet die korrekte Ausrichtung aufrecht. Beachten Sie dabei die Illustration rechts für den pneumatischen FrameMaster (V) und den pneumatischen FlexiMaster (W).

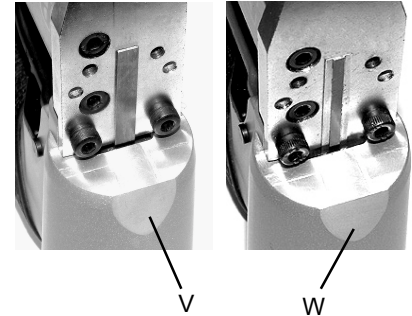

8. Heben Sie das Gehäuse hoch, und drücken Sie den Zylinder von unten nach oben in seinen Platz. Rütteln Sie die Stoßplatte leicht, damit die Führungsplatte in ihrer Ausnehmung im Gehäuse zu sitzen kommt.

9. Bauen Sie die übrigen Teile in der umgekehrten Reihenfolge der Demontage wieder zusammen. Ziehen Sie die Schrauben und die Abschlusskappe (J) sicher an.

Wenden Sie sich bei Fragen oder wenn Sie Hilfe benötigen:

customerservice@fletcher-terry.com
800.843.3826 | +1.860.828.3400



Instructions pour le kit de réparation de plaque de poussée des pointeuses pneumatiques FlexiMaster® et FrameMaster®

Cette instruction s'applique aux modèles 07-310 Pneumatic FrameMaster et 07-410 Pneumatic FrameMaster

Attention : Portez des lunettes de sécurité et déconnectez l'entraînement de l'alimentation d'air avant le début de cette procédure d'entretien.

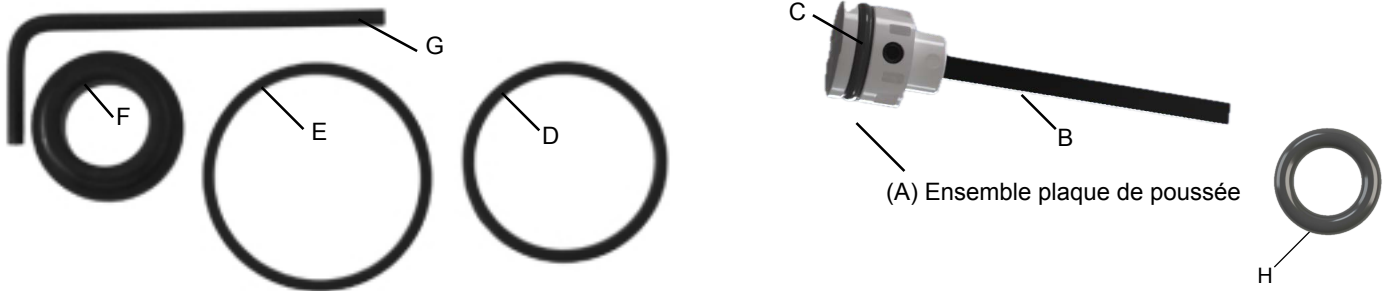

La trousse de plaque de poussée de rechange contient les pièces illustrées plus haut et convient pour les deux modèles FrameMaster pneumatique et FlexiMaster pneumatique sauf le montage de la plaque de poussée (A) qui est unique à chaque entraînement et n'est pas interchangeable. La différence est illustrée plus bas. Le FrameMaster pneumatique a une plaque de poussée plane avec un chanfrein à l'extrémité (S). Le FlexiMaster pneumatique a une saillie usinée d'un côté (T).

- (B) Plaque de poussée
- (C) Joint torique préassemblé sur le piston
- (D) Joint torique de cylindre
- (E) Joint d'étanchéité du capuchon
- (F) Butée
- (G) Clé hex
- (H) Joint torique

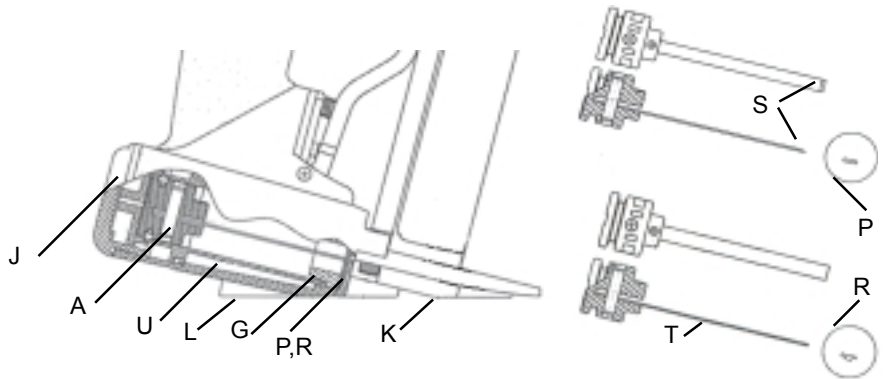

Instructions de démontage

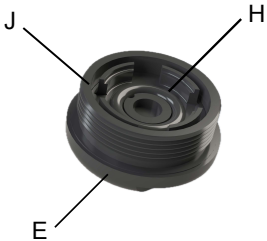

1. Retirez le Guide inférieur (K) en laissant le patin stabilisateur (L) en place.
2. Dévissez le bouchon d'extrémité du cylindre (J) et retirez le montage de la plaque de poussée (A) en le sortant du cylindre. Placez l'entraînement sur le dos tel qu'indiqué à droite.

3. Utilisez un tournevis et poussez sur la plaque guide (P ou R visible par la fente du boîtier). Le cylindre (U) et la butée (F) peuvent maintenant être retirés. N'endommagez pas la fente de la plaque guide.

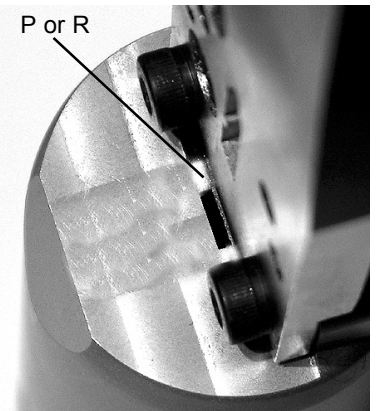
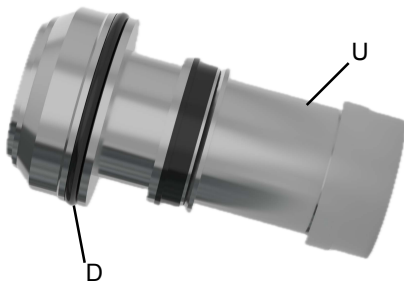

Instructions de réassemblage

4. Retirez le joint torique du cylindre (D) joint torique (H) et le joint d'étanchéité du capuchon (E) dans le bouchon d'extrémité du cylindre (J) et installez-en de nouveaux de la trousse. Appliquez du lubrifiant à tous les joints toriques et joints d'étanchéité avant d'assembler.



5. Insérez le nouveau montage de la plaque de poussée dans le cylindre (U) et placez le cylindre sur la surface de travail avec la plaque de poussée vers le haut tel qu'illustré à gauche.
6. Placez la nouvelle butée (F) sur le dessus du cylindre et la plaque guide (P ou R) sur la butée.
7. Glissez le boîtier sur le cylindre maintenant la bonne orientation de la plaque de poussée tandis qu'elle passe dans la fente dans le boîtier. Voir les illustrations à droite du FrameMaster pneumatique (V) et du FlexiMaster pneumatique (W).
8. Soulevez le boîtier et penchez-vous sous le boîtier pour pousser le cylindre vers le haut en place. Bougez la plaque de poussée pour installer complètement la plaque guide dans son renforcement dans le boîtier.
9. Réassemblez les autres pièces en suivant le sens contraire de ce que vous avez fait en démontant. Resserrez bien les vis et le bouchon d'extrémité (J).

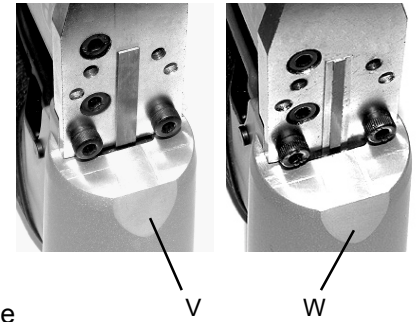

Contactez le service client pour obtenir de l'aide ou poser des questions :

customerservice@fletcher-terry.com
 8800.843.3826 | +1.860.828.3400



Instrucciones del kit de reparación de la placa de empuje para los clavadores neumáticos de puntas FlexiMaster® y FrameMaster®

Esta instrucción se aplica a los modelos 07-310 Pneumatic FrameMaster y 07-410 Pneumatic FrameMaster

Precaución: Lleve puestas gafas protectoras y desconecte el impulsor del suministro de aire antes de comenzar a llevar a cabo este procedimiento para el mantenimiento.

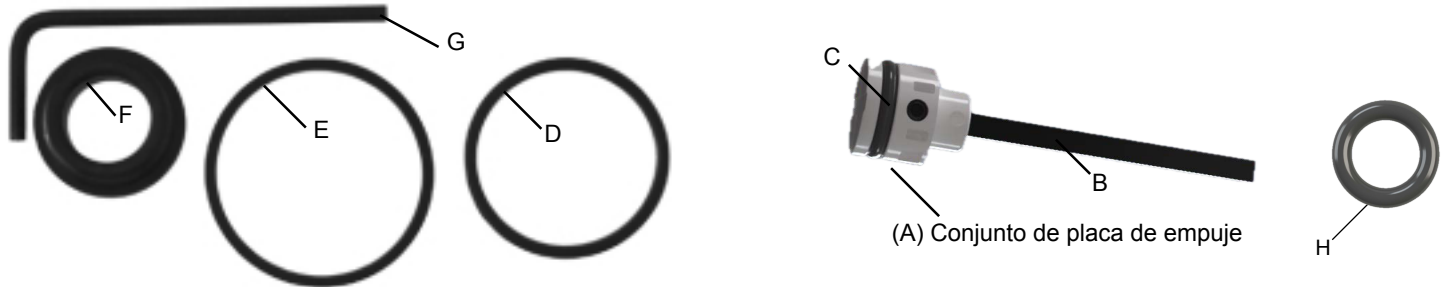

El Juego de Repuesto de la Placa de Empuje contiene las partes que se muestran arriba y es el mismo para ambos FrameMaster y Fleximaster neumáticos, excepto el ensamblaje de la Placa de Empuje (A), el cual es diferente para cada impulsor y no se puede intercambiar. Abajo se muestra la diferencia. El FrameMaster Neumático tiene una Placa de Empuje plana con un chaflán en el extremo (S). El FlexiMaster Neumático tiene un eje dorsal en un lado (T).

- (B) Placa de Empuje
- (C) Anillo-O pre-ensamblado en el Pistón
- (D) Anillo-O del Cilindro
- (E) Sello del Tapón
- (F) Paragolpes
- (G) Llave hexagonal
- (H) Anillo-O

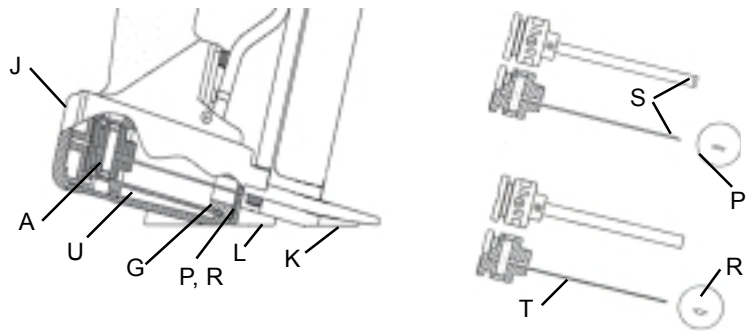

Instrucciones para desarmar

1. Remueva la Guía Inferior (K) dejando conectado el Zapato Estabilizado (L).

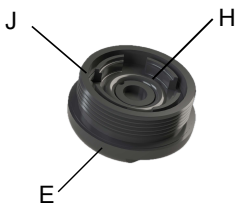

2. Desatornille el Tapón Terminal del Cilindro (J) y remueva el ensamblaje de la Placa de Empuje (A), al presionarla hacia fuera del Cilindro. Coloque el impulsor de espalda como se muestra en la derecha.

3. Use un destornillador y presione en la Placa de Guía (P o R que se puede ver a través de la ranura de la cubierta). El Cilindro (U) y el Paragolpes (F) se pueden remover ahora. No dañe la ranura de la Placa de Guía.

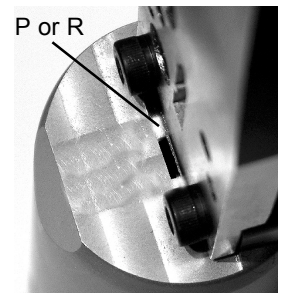

Instrucciones para armar de nuevo

4. Remueva el Anillo-O del Cilindro (D) Anillo-O (H) y el Sello del Tapón (E) en el Tapón Terminal del Cilindro(J) y reemplace con los nuevos provenientes del juego. Aplique lubricante a todos los Anillos-O y Sellos antes de ensamblarlos.

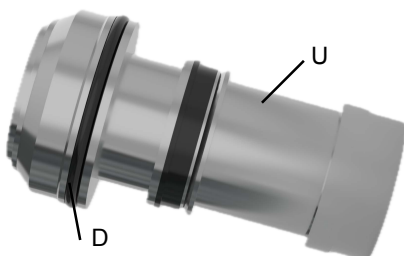



5. Inserte el ensamblaje nuevo de la Placa de Empuje en el Cilindro (U) y pare el Cilindro en la superficie de trabajo con la Placa de Empuje hacia arriba, como se muestra en la izquierda.
6. Coloque el nuevo Paragolpes (F) encima del Cilindro y la Placa de Guía (P o R) en el Paragolpes.
7. Deslice la Cubierta sobre el Cilindro manteniendo la orientación adecuada de la Placa de Empuje a medida que pasa por la ranura en la Cubierta. Vea las ilustraciones a la derecha para el FrameMaster Neumático (V) y el FlexiMaster Neumático (W).
8. Levante la Cubierta y mire por debajo para poder empujar el Cilindro hacia arriba con la finalidad de que quede en su lugar. Mueva la Placa de Empuje para que la Placa de Guía quede bien colocada en su lugar en la Cubierta.
9. Vuelva a montar las piezas restantes en el orden inverso al que se desmontaron. Apriete bien los tornillos y la tapa del extremo (J).

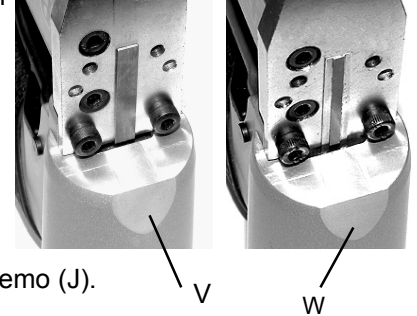

Mueva la Placa de Empuje para que la Placa de Guía quede bien colocada en su lugar en la Cubierta.

Comuníquese con el equipo de Atención al Cliente para obtener ayuda o resolver cualquier duda:

customerservice@fletcher-terry.com
800.843.3826 | +1.860.828.3400